

BERDSEN

Odptyw liniowy

Duchrinne



Demontowalny syfon
Abnehmbarer Siphonverschluss



40x50mm

PL

INSTRUKCJA

Prosimy zachować instrukcję do późniejszego wglądu.

DE

BEDIENUNGSANLEITUNG

Bitte lesen Sie diese Bedienungsanleitung und bewahren Sie diese zum Nachschlagen im Bedarfsfall auf.

Wyprodukowano w ChRL.
Made in China.

v. 1.2 www.berdsen.pl



MATERIAŁY POTRZEBNE DO MONTAŻU

- papier ścierny
- poziomica
- taśma
- środek do odtłuszczania
- uszczelniacz silikonowy

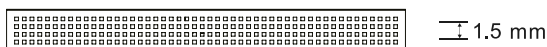
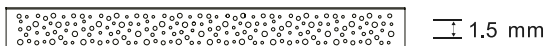
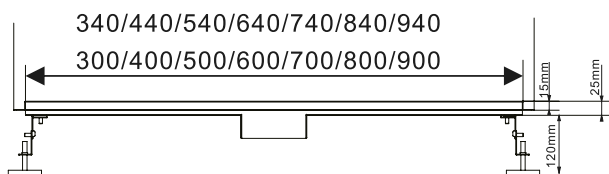
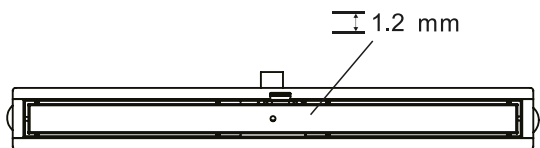
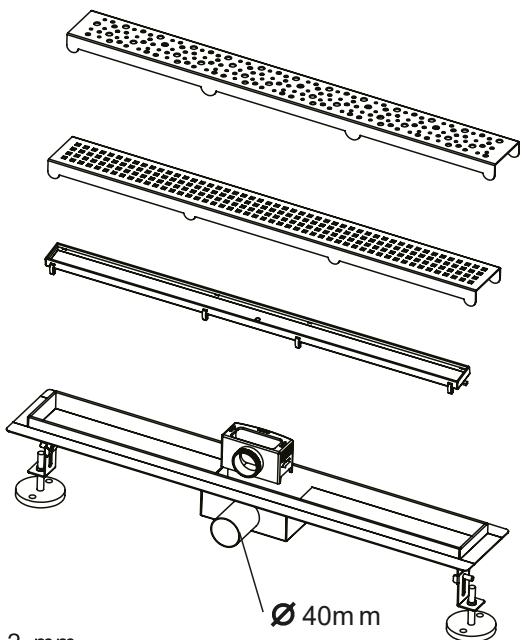

INSTRUKCJA INSTALACJI

Odpyływ może być montowany zarówno w nowych, jak i remontowanych budynkach. Konieczne jest przygotowanie odpowiednio dużej przestrzeni w podłodze dla korpusu odpyływu oraz rury odpyływowej. Należy pamiętać o redukcji rury odpyływowej z 050 na 040. Upewnij się, że odpyływ prysznicowy jest podłączony do systemu kanalizacyjnego bez zbędnego prężenia. Odpyływy prysznicowe są dostępne w szerokości 70 mm oraz różnych długościach: 500 mm, 600 mm, 700 mm, 800 mm oraz 900 mm.

WAŻNE!

1. Przepustowość odpyływu jest zależna nie tylko od przepustowości niego samego, ale również od rury odpyływowej łączącej go z kanalizacją. Proszę wziąć pod uwagę następujące rzeczy:

- Długość rury odpyływowej pionowej spływu musi być tak krótka, jak jest tylko możliwe;
- Użyj redukcji 50/40, która jest załączona w zestawie, aby upewnić się, że optymalna przepustowość jest osiągnięta, kiedy odpyływ jest podłączony do rury 50 mm;
- Upewnij się, że rura odpyływowa ma wystarczające nachylenie (spad) w celu zapewnienia sprawnego odprowadzania;
- Upewnij się, że rura odpyływowa ma wystarczający dopływ powietrza, aby uniknąć efektu próżni;

2. Wybierz długość odpyływu prysznicza, tak aby umieścić go pomiędzy ścianami bez dodatkowych płytek. Odpyływ liniowy może być umieszczony z tyłu lub z przodu obszaru prysznicza – zaleca się tę pierwszą opcję.

3. Jeśli odpyływ liniowy jest montowany pod drzwiami prysznicowymi, konieczne trzeba upewnić się, że ruszt (kratka) odpyływu może być bez problemu zdjęta w celu czyszczenia odpyływu.

4. W przypadku odpyływów do zabudowy płytkami do uzupełnienia ozdobnej listwy płytkami należy stosować elastyczny klej montażowy do połączeń metalu i ceramiki.

MONTAŻ

1. Przed montażem odpływu liniowego należy usunąć ruszt (kratkę), aby jej nie uszkodzić. Ponadto, używając taśmy klejącej, należy też zabezpieczyć górne krawędzie rynny przed uszkodzeniem i zarysowaniem.
2. Upewnij się, że żadne zanieczyszczenia (zaprawy itp.) nie dostaną się do syfonu podczas prac montażowych i instalacji.
3. Proponujemy użyć papieru ściernego do przetrarcia bocznych i dolnych powierzchni odpływu, z którymi będzie się stykał klej do płytek oraz folia w płynie. Następnie używamy środka odtłuszczającego, aby osiągnąć lepszą przyczepność do podłoża.
4. Połącz rynnę z rurą odpływową pamiętając o użyciu redukcji 50/40 oraz o zachowaniu odpowiedniego spadku pomiędzy syfonem, a rurą kanalizacyjną. Następnie sprawdź szczelność połączenia i upewnij się, czy wszystkie uszczelki zostały prawidłowo zamontowane.
5. Używając poziomicy, sprawdź poziom odpływu liniowego (rynnę) we wszystkich kierunkach. Rynienka jest już wykonana z odpowiednim spadkiem, więc góra odpływu powinna być ustawiona w poziomie. Jest to bardzo ważne, aby odpływ mógł pełnić swoją funkcję prawidłowo. Jeśli odpływ nie będzie odpowiednio wypoziomowany, do łazienki mogą dostawać się zapachy kanalizacyjne.
6. Wypełnij przestrzeń pod i wokół odpływu zaprawą cementową, zwracając uwagę na grubość płytek.
7. Podczas układania płytek, należy upewnić się, że spad jest skierowany w kierunku odpływu prysznicowego. Ułóż płytki co najmniej 1 mm - 2 mm wyżej od górnej krawędzi odpływu, w celu uniknięcia gromadzenia się wody wzdłuż odpływu.
8. Po montażu płytek uszczelnij połączenie płytek z odpływem za pomocą silikonu, zgodnie z zaleceniami producenta uszczelniacza. Dla najlepszego efektu upewnij się, że szerokość połączenia płytek z odpływem oraz pomiędzy płytkami jest taka sama.
9. Usuń starannie resztki zaprawy, silikonu itp. za pomocą bawełnianej ściereczki lub gąbki.
10. Umieść ruszt w odpływie i usuń taśmę zabezpieczającą ruszt przed pierwszym użyciem.

CZYSZCZENIE I KONSERWACJA

Stal nierdzewna jest podatna na zarysowania. Nie używaj do czyszczenia ostrych oraz szorstkich materiałów. Używaj popularnych środków gospodarstwa domowego dla łazienek oraz specjalnych preparatów do czyszczenia stali nierdzewnej. Odpływ liniowy nie wymaga specjalnej konserwacji, jednak polecamy regularne czyszczenie odpływu wewnątrz oraz usuwanie możliwych zanieczyszczeń w syfonie, który jest łatwy w demontażu (pamiętaj o ponownym montażu syfonu we właściwej pozycji).

BENÖTIGTES MATERIAL

- Sandpapier
- Wasserwaage
- Klebeband
- Entfettungsmittel
- Silikon

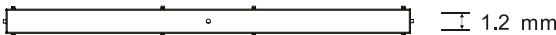
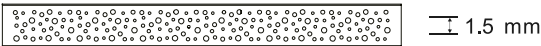
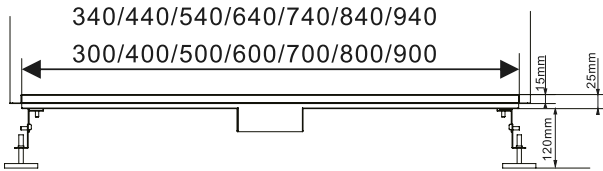
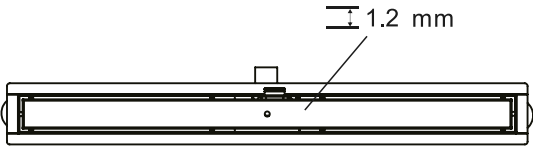
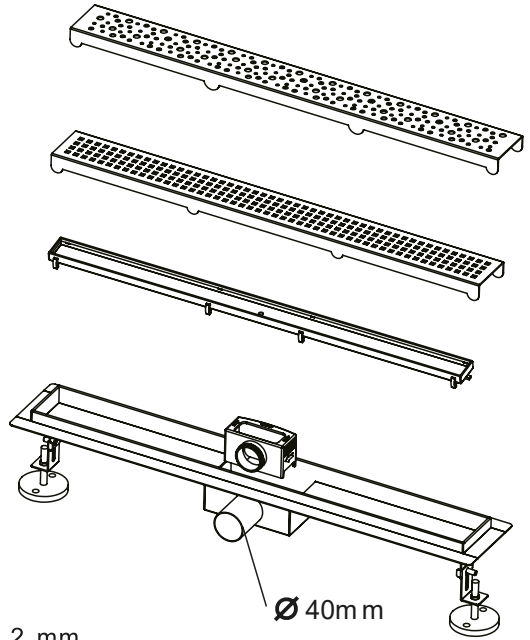

WICHTIGE MONTAGEHINWEISE

Die Duschrinne kann im neuen, sowie renovierten Gebäude eingebaut werden. Es ist notwendig, ausreichend großen Raum auf dem Boden für den Rinnenkörper, sowie Abflussrohr vorzubereiten. Beachten Sie bitte, dass das Abflussrohr von 050 bis 040 reduziert werden sollte. Stellen Sie sicher, dass die Duschrinne ohne überflüssige Spannungen an dem Kanalisationsnetz angeschlossen wird. Die Duschrinnen sind in Breite von 70 mm und verschiedenen Längen: 500 mm, 600 mm, 700 mm, 800 mm, sowie 900 m verfügbar.

WICHTIG!

1. Die Ablaufkapazität der Duschrinne hängt nicht nur von ihrer Ablaufkapazität ab, sondern auch von der Fähigkeit des Abflussrohres. Bitte beachten Sie Folgendes:

- Länge des vertikalen Abflussrohres sollte möglichst kurz sein.
- Verwenden Sie die HT- Reduzierung 50/40 mm, die im Set enthalten ist, und stellen Sie sicher, dass optimale Ablaufkapazität erreicht wird, wenn die Duschrinne an dem Abflussrohr angeschlossen wurde.
- Stellen Sie sicher, dass das Abflussrohr eine richtige Neigung hat, um glatte Abführung zu gewährleisten.
- Stellen Sie sicher, dass das Abflussrohr eine ausreichende Luftzufuhr hat, um den Vakuumeindruck zu vermeiden.

2. Wählen Sie bitte die richtige Länge der Duschrinne, um diese ohne zusätzliche Fliesenboden zwischen Wänden platzieren zu können. Die Duschrinne kann auf Vorder- sowie Rückseite der Dusche eingebaut werden. Es ist empfehlenswert, die Erste Option zu wählen

3. Sollte die Duschrinne unter der Duschtür eingebaut werden, beachten Sie, dass die Abdeckung der Duschrinne problemlos entfernt werden könnte, sodass die Reinigung des Abflusses möglich ist.

4. Die Fuge zwischen Duschrinne und Fliese sollte mit dem dauerelastischen Material (Silikon – Dicht) abgedichtet werden.

EINBAU

1. Bevor die Duschrinne eingebaut wird, sollte die Abdeckung der Duschrinne herausgenommen werden, damit diese nicht zerstört wird. Die oberen Kanten der Duschrinne sollten zusätzlich mit dem Klebeband vor Kratzern, sowie Zerstörung gesichert werden.
2. Vergewissern Sie sich, dass beim Einbau in den Abfluss kein Dreck (Mörtel) gelangt.
3. Um die Duschrinne im Boden besser haften zu lassen, kann man elastischen Haftmörtel anwenden. Rauen Sie die Haftfläche dazu vorher mit Sandpapier auf und achten Sie darauf, dass der Haftgrund fettfrei ist.
4. Verbinden Sie die Duschrinne mit dem Abflussrohr. Denken Sie bitte daran, die HT- Reduzierung 50/40 mm zu nutzen und die richtige Neigung zwischen dem Siphon und Abflussrohr zu halten. Prüfen Sie bitte danach die Dichtigkeit der Verbindung, und stellen Sie sicher, dass alle Dichtungen richtig eingebaut wurden.
5. Überprüfen Sie die Ausrichtung der Duschrinne in allen Richtungen mit der Wasserwaage. Die Rinne wurde mit richtigen Neigung hergestellt, deshalb sollte die obere Kante der Rinne in horizontaler Position eingestellt werden. Es ist sehr wichtig, damit die Rinne ihre Funktion richtig erfüllen könnte. Sollte die Duschrinne falsch positioniert werden, tritt ein unangenehmer Geruch aus Kanalisation im Badezimmer auf.
6. Füllen Sie den Raum unter und um den Abfluss mit dem Zementmörtel. Achten Sie auf die Dicke der Fliesens.
7. Fliesen Sie den Raum so, dass der Fliesenspiegel ca. 1-2 mm höher als die Duschrinne ist, damit das Wasser ablaufen kann.
8. Nach der Montage des Fliesens, sollten Sie die Verbindung zwischen Fliesen und Duschrinne mit Silikon versiegeln. Für einen besseren Effekt, stellen Sie sicher, dass die Breite der Verbindung zwischen Fliesen und zwischen Fliesen und Abfluss gleich ist.
9. Entfernen Sie genau die Reste von Mörtel, Silikon, etc. mit dem Baumwolltuch oder Schwamm.
10. Setzen Sie die Abdeckung in die Rinne ein, und ziehen Sie die Schutzfolie vor der ersten Nutzung ab.

REINIGUNG UND PFLEGE

Beachten Sie bitte bei der Reinigung der Rinne, dass Edelstahl kratzempfindlich ist. Vermeiden Sie deshalb scharfe Gegenstände. Nutzen Sie bitte die beliebtesten Reinigungsmitteln für Badezimmer, oder Reinigungsmitteln, die für Edelstahl geeignet sind. Der Siphon der Dusche ist wartungsfrei. Es wird aber empfohlen, den Siphon regelmäßig zu säubern (z.B. von Haaren), um Verstopfungen zu vermeiden.

Wyprodukowano w Chinach dla:
Manufactured in China for:
Hergestellt in China für:

Global Income sp. z o.o.
ul. Chwaszczyńska 135B
81-571 Gdynia
Poland

www.berdsen.pl