

Triangle Frame

# Fire Bowl

**PL** Trójnóg z rusztem grillowym

**DE** Dreibein-Schwenkgrill

**CZ** Stativ s grilovací mřížkou

**HU** Háromlábú grillrács

**RO** Trepied cu grătar

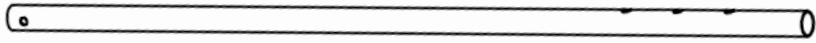

A

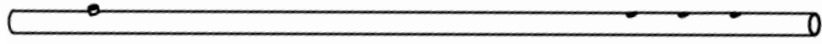

B

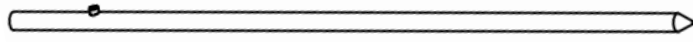

C



D



E

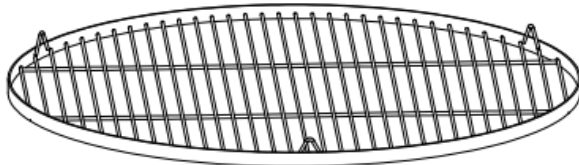

F



G



H



I

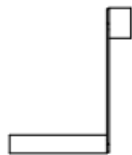

J



K



L



M



N



1

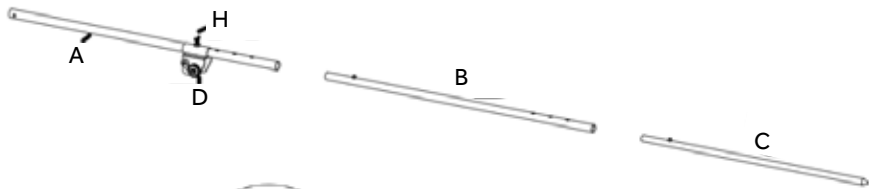

2

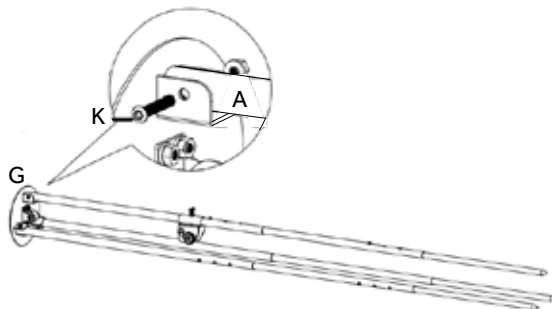

3

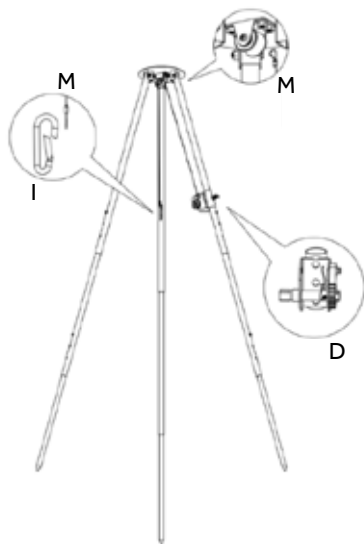

4

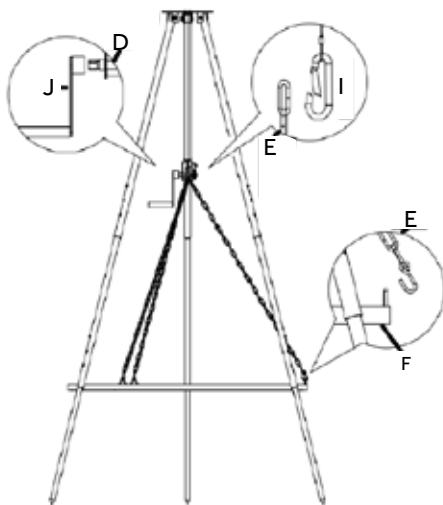

**Thank you for choosing a Berdsen product. This manual contains important instructions on safety, usage, and disposal of the device. Please read it before using the product and keep it for future reference.**

## **WARNINGS!**

- For outdoor use only. Never use the tripod in enclosed spaces or areas without adequate ventilation to avoid the risk of suffocation and poisoning. Burning wood or charcoal releases carbon monoxide, which is dangerous in enclosed spaces.
- Maintain a safe distance from flammable objects. Set up the tripod at least 6 meters away from buildings, trees, fences, and other flammable materials. Do not leave flammable items closer than 1 meter to the tripod.
- Burn hazard! Do not touch the hot surfaces of the tripod or grill when they are heated. Avoid contact with smoke and steam emitted during use. Use protective gear, such as heat-resistant gloves, if necessary.
- Never move the tripod when it is hot. Do not slide or lift the device when it is lit or still hot.
- Avoid flammable liquids. Never use gasoline, kerosene, spirits, alcohol, or other flammable substances to ignite or maintain the fire. Only use safe solid firelighters.
- Use only dry firewood. Avoid burning waste, leaves, or other materials that may produce excessive smoke or ash. Approved fuel is wood ignited with natural firelighters.
- Be cautious around children and animals. The device must not be used by children. Never leave the fire pit unattended, especially around children and animals.
- Take appropriate safety measures when handling. Use protective gloves and goggles when handling the tripod and grill to avoid burns or injuries.
- Place the tripod on a stable, flat, and non-flammable surface (e.g., paving stones, concrete) to prevent tipping. Do not use the device in strong winds.
- Avoid overloading the tripod. Use a moderate amount of wood or charcoal to prevent excessive temperature rise and minimize the risk of fire.
- After use, ensure that the fire and ash are completely extinguished. Never leave the tripod unattended if the fire is not fully out.
- Always keep a fire extinguisher nearby. Keep a fire extinguisher or sand close to the tripod for quick extinguishing in case of danger.
- The grill grate is designed for cooking food.
- The device is not suitable for continuous operation.
- Do not use the device if you notice any faults or irregularities in its operation.
- Proper preparation and assembly. Before assembling or maintaining the tripod, refer to the user and assembly manual. Ensure correct assembly and positioning of all parts to avoid water accumulation on metal surfaces, which could lead to rust.
- Do not modify the tripod. Do not make unauthorized modifications or replace parts with non-original ones.
- Observe local regulations. Always follow applicable local regulations and fire department recommendations when assembling and using the tripod.

## PARTS LIST (FIG. I)

- |                               |                                |
|-------------------------------|--------------------------------|
| A. Leg tube (four holes) × 3  | H. Wing screw × 1              |
| B. Leg tube (three holes) × 3 | I. Spring clip × 1             |
| C. Leg tube (no holes) × 3    | J. Handle × 1                  |
| D. Winch × 1                  | K. Screw (M6x35) × 3           |
| E. Chain × 3                  | L. Nut × 3                     |
| F. Grill grate × 1            | M. Steel cable (installed) × 1 |
| G. Top connector × 1          | N. Allen key × 1               |

## ASSEMBLY INSTRUCTIONS (FIG. II)

1. Slide the winch (D) onto the leg tube (A) and securely tighten it with the wing screw (H). Connect the leg tubes (A), (B), and (C) into a complete leg using the installed positioning beads.
2. Attach the end of the leg tubes (A) to the top connector (G) using screws (K). Tighten all screws securely with the provided Allen key (N) without applying excessive force. Ensure that the tripod base is stable.
3. Set the assembled tripod upright. Pass one end of the steel cable (M) through the top connector (G), hang it, and secure it with the spring clip (I).
4. Hang one end of the chains (E) on the spring clip (I). Attach the other end of the chains (E) to the grill grate (F). Insert the handle (J) into the winch (D) to adjust the grill grate height. The tripod is now ready for use.

## MAINTENANCE AND CARE

- The high-quality construction of the tripod is made of powder-coated steel, which is resistant to rust under normal use.
- However, scratches or certain weather conditions may cause rust.
- In case of rust, we recommend using a wire brush or steel wool to clean the affected area. After cleaning, apply a primer layer, and once dry, spray the frame with heat- and rust-resistant paint.
- We also recommend cleaning the grill grate after each use and covering the device when not in use.

**Dziękujemy za wybór produktu marki Berdsen. Instrukcja zawiera ważne wskazówki dotyczące bezpieczeństwa, użytkowania oraz utylizacji urządzenia. Przed przystąpieniem do użytkowania produktu należy zapoznać się z instrukcją oraz zachować ją do wglądu w przyszłości.**

## OSTRZEŻENIA!

- Tylko do użytku na zewnątrz. Nigdy nie używaj trójnoga w zamkniętych pomieszczeniach ani w miejscach bez odpowiedniej wentylacji, aby uniknąć ryzyka uduszenia i zatrucia. Podczas spalania drewna lub węgla drzewnego wydziela się tlenek węgla, który jest niebezpieczny w zamkniętych przestrzeniach.
- Utrzymuj minimalną odległość od obiektów łatwopalnych. Ustaw trójnog co najmniej 6 metrów od budynków, drzew, płotów i innych łatwopalnych materiałów. Nie pozostawiaj łatwopalnych przedmiotów w odległości mniejszej niż 1 metr od trójnoga.
- Ryzyko oparzenia! Nie dotykaj gorących powierzchni trójnoga ani grilla, gdy są rozgrzane. Unikaj kontaktu z dymem i parą wydobywającymi się podczas użytkowania. W razie konieczności stosuj środki ochronne, takie jak rękawice żaroodporne.
- Nigdy nie przestawiaj trójnoga, gdy jest gorący. Nie przesuwaj ani nie podnoś urządzenia, kiedy jest rozpalone lub wciąż gorące.
- Unikaj łatwopalnych cieczy. Nigdy nie używaj benzyny, nafty, spirytusu, alkoholu ani innych łatwopalnych substancji do rozpalania lub podtrzymywania ognia. Używaj jedynie bezpiecznych podpałek stałych.
- Używaj tylko suchego drewna opałowego. Unikaj spalania odpadów, liści, czy innych materiałów, które mogą generować nadmierną ilość dymu lub popiołu. Dozwołonym paliwem jest drewno rozpalane naturalnymi podpałkami.
- Uważaj na dzieci i zwierzęta. Urządzenie nie może być używane przez dzieci. Nigdy nie pozostawiaj paleniska bez nadzoru, szczególnie w pobliżu dzieci i zwierząt.
- Zabezpiecz się odpowiednio podczas obsługi. Używaj ochronnych rękawic i okularów przy obsłudze trójnoga i grilla, aby uniknąć poparzeń lub urazów.
- Umieszczaj trójnog na stabilnej, równej i niepalnej powierzchni (np. kostka brukowa, beton), aby zapobiec przewróceniu się. Nie używaj urządzenia podczas silnego wiatru.
- Unikaj przeciążania trójnoga.
- Stosuj umiarkowaną ilość drewna lub węgla, aby uniknąć nadmiernego wzrostu temperatury i ograniczyć ryzyko pożaru.
- Po zakończeniu użytkowania upewnij się, że ogień i popiół są całkowicie ugaszone. Nigdy nie pozostawiaj trójnoga bez nadzoru, jeśli ogień nie został w pełni wygaszony.
- Zawsze miej w pobliżu środek gaśniczy. Trzymaj w pobliżu gaśnicę lub piasek do szybkiego gaszenia w razie niebezpieczeństwa.
- Ruszt grillowy został zaprojektowany do przygotowywania potraw.
- Urządzenie nie nadaje się do pracy ciągłej.
- Nie używaj urządzenia, jeśli zauważysz jakiegokolwiek usterki lub nieprawidłowości w jego działaniu.
- Odpowiednie przygotowanie i montaż. Przed montażem lub konserwacją trójnoga zapoznaj się z instrukcją obsługi i montażu. Dbaj o prawidłowy montaż i umiejscowienie wszystkich elementów, aby uniknąć zbierania się wody na powierzchniach metalowych, co może prowadzić do korozji.
- Nie modyfikuj trójnoga. Nie dokonuj nieautoryzowanych modyfikacji ani nie wymieniaj części na nieoryginalne.

- Przestrzegaj lokalnych przepisów. Podczas montażu i użytkowania trójnoga zawsze stosuj się do obowiązujących lokalnych przepisów oraz zaleceń straży pożarnej.

## SPIS ELEMENTÓW (RYS. I)

- |                                  |                                   |
|----------------------------------|-----------------------------------|
| A. Rura nogi (cztery otwory) × 3 | H. Śruba motylkowa × 1            |
| B. Rura nogi (trzy otwory) × 3   | I. Zatrząsk sprężynowy × 1        |
| C. Rura nogi (bez otworów) × 3   | J. Rączka × 1                     |
| D. Kołowrotek × 1                | K. Śruba (M6x35) × 3              |
| E. Łańcuch × 3                   | L. Nakrętka × 3                   |
| F. Ruszt grillowy × 1            | M. Lina stalowa (zamontowana) × 1 |
| G. Górny łącznik × 1             | N. Klucz imbusowy × 1             |

## INSTRUKCJA MONTAŻU (RYS. II)

1. Wsuń kołowrotek (D) na rurę nogi (A) i mocno przykręć za pomocą śruby motylkowej (H). Połącz rury nóg (A), (B) i (C) w jedną pełną nogę przy użyciu zainstalowanych koralików pozycjonujących.
2. Przymocuj koniec rur nóg (A) do górnego łącznika (G) za pomocą śrub (K). Dokładnie dokręć wszystkie śruby za pomocą dołączonego klucza imbusowego (N), lecz nie przesadzaj z siłą. Upewnij się, że podstawa trójnoga jest stabilna.
3. Postaw zmontowany trójnóg pionowo. Przeprowadź jeden koniec liny stalowej (M) przez górny łącznik (G), zawieś ją i zamocuj zatrząsk sprężynowy (I).
4. Zawieś jeden koniec łańcuchów (E) w zatrząsku sprężynowym (I). Drugi koniec łańcuchów (E) zawieś na ruszcie grillowym (F). Włóż rączkę (J) w kołowrotek (D), aby dostosować wysokość ruszta grillowego. Trójnóg jest teraz gotowy do użytku.

## PIELĘGNACJA I KONSERWACJA

- Wysokiej jakości konstrukcja trójnoga wykonana jest z malowanej proszkowo stali, co przy normalnym użytkowaniu daje odporność na rdzę.
- Jeśli jednak dojdzie do zadrapań lub w określonych warunkach atmosferycznych, może pojawić się rdza.
- W przypadku rdzy zalecamy użycie szczotki stalowej lub wełny stalowej do usunięcia rdzy z uszkodzonego miejsca. Po oczyszczeniu miejsca nałóż warstwę podkładu, a po wyschnięciu spryskaj ramę farbą odporną na wysoką temperaturę i rdzę.
- Zalecamy również, aby po każdym użyciu wyczyścić ruszt grillowy, a kiedy urządzenie nie jest używane, przykryć je.

**Vielen Dank, dass Sie sich für ein Produkt der Marke Berdsen entschieden haben. Diese Anleitung enthält wichtige Hinweise zu Sicherheit, Gebrauch und Entsorgung des Geräts. Bitte lesen Sie vor der Verwendung des Produkts die Anleitung sorgfältig durch und bewahren Sie die Anweisungen zum späteren Nachschlagen auf.**

## **WARNUNGEN!**

- Nur für den Außenbereich. Verwenden Sie das Dreibein niemals in geschlossenen Räumen oder in Bereichen ohne ausreichende Belüftung, um Erstickungs- und Vergiftungsrisiken zu vermeiden. Beim Verbrennen von Holz oder Holzkohle entsteht Kohlenmonoxid, das in geschlossenen Räumen gefährlich ist.
- Halten Sie einen Mindestabstand von brennbaren Gegenständen ein. Stellen Sie das Dreibein mindestens 6 Meter von Gebäuden, Bäumen, Zäunen und anderen brennbaren Materialien entfernt auf. Lassen Sie keine brennbaren Gegenstände näher als 1 Meter am Dreibein liegen.
- Verbrennungsgefahr! Berühren Sie keine heißen Oberflächen des Dreibeins oder des Grills, wenn sie erhitzt sind. Vermeiden Sie den Kontakt mit Rauch und Dampf, die bei der Nutzung entstehen. Verwenden Sie bei Bedarf Schutzausrüstung, wie hitzebeständige Handschuhe.
- Bewegen Sie das Dreibein niemals, wenn es heiß ist. Verschieben oder heben Sie das Gerät nicht, wenn es entzündet oder noch heiß ist.
- Vermeiden Sie entzündliche Flüssigkeiten. Verwenden Sie niemals Benzin, Petroleum, Spiritus, Alkohol oder andere brennbare Stoffe zum Anzünden oder Aufrechterhalten des Feuers. Verwenden Sie nur sichere feste Anzündhilfen.
- Verwenden Sie nur trockenes Brennholz. Vermeiden Sie das Verbrennen von Abfällen, Laub oder anderen Materialien, die übermäßigen Rauch oder Asche erzeugen könnten. Zulässiger Brennstoff ist Holz, das mit natürlichen Anzündhilfen entfacht wird.
- Achten Sie auf Kinder und Tiere. Das Gerät darf nicht von Kindern benutzt werden. Lassen Sie das Feuerstelle niemals unbeaufsichtigt, besonders in der Nähe von Kindern und Tieren.
- Sorgen Sie für ausreichenden Schutz bei der Verwendung des Produkts. Verwenden Sie Schutzhandschuhe und -brille, wenn Sie das Dreibein und den Grill bedienen, um Verbrennungen oder Verletzungen zu vermeiden.
- Platzieren Sie das Dreibein auf einer stabilen, ebenen und nicht brennbaren Fläche (z. B. Pflastersteine, Beton), um ein Umkippen zu verhindern. Verwenden Sie das Gerät nicht bei starkem Wind.
- Überladen Sie das Dreibein nicht. Verwenden Sie eine moderate Menge Holz oder Kohle, um eine übermäßige Temperatursteigerung zu vermeiden und das Brandrisiko zu minimieren.
- Stellen Sie nach dem Gebrauch sicher, dass Feuer und Asche vollständig gelöscht sind. Lassen Sie das Dreibein niemals unbeaufsichtigt, wenn das Feuer nicht vollständig gelöscht wurde.
- Halten Sie immer ein Löschmittel in der Nähe. Halten Sie in der Nähe des Dreibeins einen Feuerlöscher oder Sand bereit, um im Notfall schnell zu löschen.
- Der Grillrost ist für die Zubereitung von Speisen ausgelegt.
- Das Gerät ist nicht für den Dauerbetrieb geeignet. Verwenden Sie das Gerät nicht, wenn Sie Mängel oder Unregelmäßigkeiten im Betrieb feststellen.
- Ordnungsgemäße Vorbereitung und Montage. Lesen Sie vor der Montage oder Wartung des Dreibeins die Bedienungs- und Montageanleitung. Achten Sie auf eine korrekte Montage von den Teilen, um das Ansammeln von Wasser auf Metalloberflächen zu vermeiden, was zu Korrosion führen kann.

- Modifizieren Sie das Dreibein nicht. Nehmen Sie keine nicht autorisierten Modifikationen vor und ersetzen Sie keine Teile durch nicht originale Teile.
- Beachten Sie lokale Vorschriften. Halten Sie sich bei der Montage und Nutzung des Dreibeins stets an die geltenden örtlichen Vorschriften und Empfehlungen der Feuerwehr.

## BAUTEILLISTE (ABB. I)

- |                               |                             |
|-------------------------------|-----------------------------|
| A. Beinrohr (vier Löcher) × 3 | H. Flügelschraube × 1       |
| B. Beinrohr (drei Löcher) × 3 | I. Federstecker × 1         |
| C. Beinrohr (ohne Löcher) × 3 | J. Griff × 1                |
| D. Kettenzug × 1              | K. Schraube (M6x35) × 3     |
| E. Kette × 3                  | L. Mutter × 3               |
| F. Grillrost × 1              | M. Stahlseil (montiert) × 1 |
| G. Oberer Verbinder × 1       | N. Inbusschlüssel × 1       |

## MONTAGEANLEITUNG (ABB. II)

1. Schieben Sie den Kettenzug (D) auf das Beinrohr (A) und befestigen Sie sie ihn mit der Flügelschraube (H). Verbinden Sie die Beinrohre (A), (B) und (C) zu einem vollständigen Bein unter Verwendung der installierten Positionierungskugeln.
2. Befestigen Sie das Ende der Beinrohre (A) am oberen Verbinder (G) mit den Schrauben (K). Ziehen Sie alle Schrauben mit dem mitgelieferten Inbusschlüssel (N) fest an, ohne übermäßige Kraft anzuwenden. Stellen Sie sicher, dass das Dreibein stabil ist.
3. Stellen Sie das montierte Dreibein aufrecht hin. Führen Sie ein Ende des Stahlseils (M) durch den oberen Verbinder (G), hängen Sie es ein und befestigen Sie den Federstecker (I).
4. Hängen Sie ein Ende der Ketten (E) am Federstecker (I) ein. Das andere Ende der Ketten (E) befestigen Sie am Grillrost (F). Setzen Sie den Griff (J) in den Kettenzug (D) ein, um die Höhe des Grillrosts anzupassen. Das Dreibein ist jetzt einsatzbereit.

## PFLEGE UND WARTUNG

- Die hochwertige Konstruktion des Dreibeins besteht aus pulverbeschichtetem Stahl, der bei normalem Gebrauch rostbeständig ist.
- Bei Kratzern oder unter bestimmten Witterungsbedingungen kann Rost auftreten.
- Bei Rost empfehlen wir, den betroffenen Bereich mit einer Stahlbürste oder Stahlwolle zu reinigen. Nach der Reinigung tragen Sie eine Grundierung auf und sprühen Sie den Rahmen nach dem Trocknen mit hitze- und rostbeständiger Farbe ein.
- Es ist empfohlen, den Grillrost nach jedem Gebrauch zu reinigen und das Gerät abzudecken, wenn es nicht in Gebrauch ist.

Děkujeme, že jste si vybrali produkt značky Berdsen. Příručka obsahuje důležité informace o bezpečnosti, používání a likvidaci přístroje. Před použitím výrobku si přečtěte návod k použití a uschovejte jej pro budoucí použití.

## VAROVÁNÍ!

- Pouze pro venkovní použití. Nikdy nepoužívejte stativ v uzavřených prostorách nebo v místech bez dostatečného větrání, abyste předešli riziku udušení a otravy. Při hoření dřeva nebo dřevěného uhlí se uvolňuje oxid uhelnatý, který je v uzavřených prostorách nebezpečný.
- Dodržujte minimální vzdálenost od hořlavých předmětů. Umístěte stativ ve vzdálenosti nejméně 6 metrů od budov, stromů, plotů a jiných hořlavých materiálů. Ve vzdálenosti do 1 metru od stativu nenechávejte hořlavé předměty.
- Nebezpečí popálení! Nedotýkejte se horkých povrchů stativu nebo grilu, pokud jsou horké. Vyvarujte se kontaktu s kouřem a párou uvolňovanou při používání. V případě potřeby použijte ochranné prostředky, například žáruvzdorné rukavice.
- Nikdy nepřemísťujte stativ, když je horký. Nepohybuje se spotřebičem ani jej nezvedejte, pokud je zapnutý nebo ještě horký.
- Vyhnete se hořlavým kapalinám. Nikdy nepoužívejte k rozdělávání nebo udržování ohně benzín, parafín, lihoviny, alkohol nebo jiné hořlavé látky. Používejte pouze bezpečné pevné podpalovače.
- Používejte pouze suché palivové dřevo. Vyvarujte se spalování odpadu, listí nebo jiných materiálů, které mohou vytvářet nadměrné množství kouře nebo popela. Povolené palivo je dřevo rozpalované přírodními podpalovači.
- Dávejte pozor na děti a zvířata. Zařízení nesmí používat děti. Nikdy nenechávejte ohniště bez dozoru, zejména v blízkosti dětí nebo domácích zvířat.
- Při manipulaci se vhodně chraňte. Při manipulaci se stativem a grilem používejte ochranné rukavice a brýle, abyste se nepopálili nebo nezranili.
- Stativ umístěte na stabilní, rovný a nehořlavý povrch (např. dlažební kostky, beton), aby se nepřevrátil. Zařízení nepoužívejte při silném větru.
- Stativ nepřetěžujte.
- Používejte mírné množství dřeva nebo uhlí, abyste zabránili nadměrnému zvýšení teploty a snížili riziko požáru.
- Dbejte na to, aby byl oheň a popel po použití zcela uhašen. Nikdy nenechávejte stativ bez dozoru, pokud není oheň zcela uhašen.
- Vždy mějte poblíž hasicí prostředek. V případě nouze mějte poblíž hasicí přístroj nebo písek pro rychlé uhašení.
- Grilovací rošt je určen k přípravě pokrmů.
- Přístroj není vhodný pro nepřetržitý provoz.
- Pokud zjistíte jakoukoli závadu nebo poruchu, spotřebič nepoužívejte.
- Vhodná příprava a instalace. Před instalací nebo údržbou stativu si přečtěte návod k obsluze a instalaci. Dbejte na správnou instalaci a umístění všech součástí, aby nedocházelo k hromadění vody na kovových površích, což může vést ke korozi.
- Stativ neupravujte. Neprovádějte neautorizované úpravy ani nenahrazujte díly za neoriginální.
- Dodržujte místní předpisy. Při instalaci a používání stativu vždy dodržujte platné místní předpisy a doporučení hasičského sboru.

## SOUPIS PRVKŮ (OBR. I)

- |                                   |                                   |
|-----------------------------------|-----------------------------------|
| A. Trubka nohy (čtyři otvory) × 3 | H. Motýlí šroub × 1               |
| B. Trubka nohy (tři otvory) × 3   | I. Pružinová spona × 1            |
| C. Trubka nohy (bez otvorů) × 3   | J. Rukojeť × 1                    |
| D. Naviják × 1                    | K. Šroub (M6x35) × 3              |
| E. Řetěz × 3                      | L. Matice × 3                     |
| F. Grilovací rošt × 1             | M. Ocelové lano (namontované) × 1 |
| G. Horní článek × 1               | N. Imbusový klíč × 1              |

## NÁVOD K MONTÁŽI (OBR. II)

1. Nasadte naviják (D) na trubku nohy (A) a pevně jej utáhněte pomocí šroubu s palcem (H). Pomocí nainstalovaných polohovacích kuliček spojte trubky (A), (B) a (C) do jedné kompletní nohy.
2. Připevněte konce trubek nohou (A) k hornímu konektoru (G) pomocí šroubů (K). Důkladně utáhněte všechny šrouby dodaným imbusovým klíčem (N), ale neutahujte je příliš. Ujistěte se, že je základna stativu stabilní.
3. Sestavený stativ postavte do svislé polohy. Jeden konec ocelového lana (M) prostrčte horním článkem (G), zavěste jej a upevněte pružinovou západku (I).
4. Zahákněte jeden konec řetízků (E) do pružinové západky (I). Druhý konec řetězů (E) zavěste na grilovací rošt (F). Pro nastavení výšky grilovacího roštu zasuňte rukojeť (J) do navijáku (D). Stativ je nyní připraven k použití.

## PÉČE A ÚDRŽBA

- Kvalitní konstrukce stativu je vyrobena z práškově lakované oceli, která je odolná proti korozi při běžném používání.
- Při poškrábání nebo za určitých povětrnostních podmínek se však může objevit rez.
- V případě rzi doporučujeme použít ocelový kartáč nebo ocelovou vlnu k odstranění rzi z postiženého místa. Po vyčištění místa naneste vrstvu základního nátěru a po zaschnutí nastříkejte rám žáruvzdornou a nerezavějící barvou.
- Doporučujeme také po každém použití vyčistit grilovací rošt a v době, kdy přístroj nepoužíváte, jej zakrýt.

**Köszönjük, hogy a Berdsen márka termékét választotta. A használati utasítás fontos információkat tartalmaz a berendezés biztonságára, használatára valamint ártalmatlanítására vonatkozóan. A termék használata előtt olvassa el a termék használati utasítását, és őrizze meg azt későbbi használatra.**

## FIGYELMEZTETÉSEK!

- Kizárólag szabadban történő használatra. Soha ne használja a háromlábú grillrácsot zárt helyiségekben vagy megfelelő szellőzés nélküli helyiségekben a fulladás és a mérgezés veszélyének elkerülése érdekében. A fa vagy a faszén égése során szén-monoxid szabadul fel, amely zárt helyiségekben veszélyes.
- Tartson minimális távolságot a gyúlékony tárgyaktól. A háromlábú grill rácsot legalább 6 méterre helyezze el épületektől, fáktól, kerítésektől és más éghető anyagoktól. Ne hagyjon éghető anyagokat a háromlábú grillrács 1 méteres körzetében.
- Megégés veszélye! Ne érintse meg az állványt vagy a grill felületeit, amikor azok forróak. Kerülje a használat során keletkező füsttel és gőzzel történő érintkezést. Szükség esetén használjon védőfelszereléseket, például hőálló kesztyűt.
- Soha ne mozgassa az állványt, ha az forró. Ne mozgassa vagy emelje fel a berendezést, amikor az be van gyújtva vagy még forró.
- Kerülje a gyúlékony folyadékokat. Soha ne használjon benzint, petróleumot, szeszt, alkoholt vagy más gyúlékony anyagot a tűz gyújtásához vagy fenntartásához. Kizárólag biztonságos szilárd gyújtót használjon.
- Csak száraz tűzifát használjon. Kerülje a hulladék, levelek vagy más olyan anyagok elégetését, amelyek túlzott mennyiségű füstöt vagy hamut termelhetnek. Az engedélyezett tüzelőanyag a természetes gyújtósokkal meggyújtott fa.
- Ügyeljen a gyerekekre és az állatokra. A berendezést gyermekek nem használhatják. Soha ne hagyja az állványt felügyelet nélkül, különösen gyermekek vagy háziállatok közelében.
- A használat során megfelelően védje magát. Használjon védőkesztyűt és védőszemüveget, amikor az állványt és a grillt kezeli, hogy elkerülje a megégést vagy a sérüléseket.
- Helyezze az állványt stabil, vízszintes és nem éghető felületre (pl. térkő, beton), hogy megakadályozza annak felborulását. Ne használja a berendezést erős szélben.
- Kerülje az állvány túlterhelését.
- Használjon mérsékelt mennyiségű fát vagy szenet a túlzott hőmérséklet-emelkedés elkerülése és a tűzveszély mérséklése érdekében.
- Használat befejezése után győződjön meg arról, hogy a tűz és a hamu teljesen el van oltva. Soha ne hagyja felügyelet nélkül az állványt, kivéve, ha a tűz nem lett teljesen eloltva.
- Mindig legyen a közelben tűzoltószer. Vészhelyzet esetén tartson a közelben tűzoltó készüléket vagy homokot vészhelyzet esetén a gyors oltáshoz.
- A grillrácsot ételek elkészítésére tervezték.
- A berendezés nem alkalmas folyamatos üzemeltetésre.
- Ne használja a berendezést, ha bármilyen hiányosságot vagy meghibásodást észlel a működésében.
- Megfelelő előkészítés és telepítés. Az állvány kandalló telepítése vagy karbantartása előtt olvassa el a használati és telepítési utasítást. Ügyeljen az összes alkatrész helyes beszerelésére és elhelyezésére, hogy elkerülje a víz felgyülemelését a fémfelületeken, ami korrózióhoz vezethet.

- Ne módosítsa az állványt. Ne végezzen engedély nélküli módosításokat, és ne cserélje ki az alkatrészeket nem eredeti alkatrészekre.
- Tartsa be a helyi előírásokat. Az állvány telepítése és használata során mindig tartsa be a hatályos helyi előírásokat.

## AZ ALKATRÉSZEK JEGYZÉKE (I. ÁBRA)

- |                              |                                |
|------------------------------|--------------------------------|
| A. Lábcső (négy furat) × 3   | H. Szárnyas csavar x 1         |
| B. Lábcső (három furat) × 3  | I. Rugós retesz × 1            |
| C. Lábcső (furat nélkül) × 3 | J. Fogantyú × 1                |
| D. Orsó × 1                  | K. Csavar (M6x35) × 3          |
| E. Lánc × 3                  | L. Anyacsavar x 3              |
| F. Grillrács × 1             | M. Drótkötél (felszerelve) × 1 |
| G. Felső csatlakozó × 1      | N. Imbuszkulcs x 1             |

## SZERELÉSI UTASÍTÁS (II. ÁBRA)

1. Csúsztassa az orsót (D) a lábcsőre (A), és szorosan húzza meg a szárnyas csavarral (H). Csatlakoztassa az (A), (B) és (C) lábcsőveket egy teljes lábbá a beszerelt pozicionáló gyöngyök segítségével.
2. Csavarokkal (K) rögzítse a lábcsővek végét (A) a felső csatlakozóhoz (G). Alaposan húzza meg az összes csavart a mellékelt imbuszkulccsal (N), de ne húzza túl. Győződjön meg arról, hogy az állvány alapja stabil.
3. Állítsa az összeszerelt állványt függőlegesre. Vezesse át a drótkötél (M) egyik végét a felső csatlakozón (G), függessze fel, és rögzítse a rugós reteszt (I).
4. Akassza be a láncok egyik végét (E) a rugós reteszbe (I). Akassza a láncok másik végét (E) a grillrácsra (F). Helyezze be a fogantyút (J) az orsóba (D) a grillrács magasságának beállításához. Az állvány most már készen áll a használatra.

## ÁPOLÁS ÉS KARBANTARTÁS

- Az állvány kiváló minőségű konstrukciója porszórt acélból készült, amely normál használat mellett rozstdaállóságot biztosít.
- Ha azonban karcolások vannak rajta, vagy bizonyos időjárási körülmények között rozstda keletkezhet.
- Rozstda esetén javasoljuk, hogy acélkefével vagy acélgyapattal távolítsa el a rozsdát az érintett területről. A terület megtisztítása után vigyen fel egy réteg alapozót, majd száradás után fújja be a keretet hő- és rozstdaálló festékkel.
- Javasoljuk továbbá, hogy a grillrácsot minden használat után tisztítsa meg, és ha a készüléket nem használja, fedje azt le.

**Vă mulțumim pentru că ați ales produsul marca Berdsen. Manualul conține informații importante privind siguranța, utilizarea și eliminarea dispozitivului. Citiți instrucțiunile înainte de a utiliza produsul și păstrați-le pentru consultare ulterioară.**

## **AVERTISMENT!**

- Doar pentru utilizare în aer liber. Nu folosi niciodată un trepied în încăperi închise sau în locuri fără ventilație corespunzătoare, pentru a evita riscul de sufocare și otrăvire. Pentru arderea lemnului sau cărbunelui de lemn se degajă monoxid de carbon, care este periculos în spații închise.
- Păstrați o distanță minimă față de obiectele inflamabile. Poziționați trepiedul la cel puțin 6 metri distanță de clădiri, copaci, garduri și alte materiale inflamabile. Nu lăsați obiecte inflamabile la o distanță mai mică de 1 metru de trepied.
- Risc de arsuri! Nu atingeți suprafețele fierbinți ale trepiedului sau ale grătarului atunci când acestea sunt fierbinți. Evitați contactul cu fumul și aburul emise în timpul utilizării. În caz de necesitate, folosește echipament de protecție, cum ar fi mănuși rezistente la căldură.
- Nu mutați niciodată trepiedul atunci când este fierbinte. Nu mutați sau ridicați aparatul când este încins sau încă fierbinte.
- Evitați lichidele inflamabile. Nu utilizați niciodată benzină, parafină, băuturi spirtoase, alcool sau alte substanțe inflamabile pentru a aprinde sau menține un foc. Utilizați numai aprinzătoare solide sigure.
- Folosiți numai lemn de foc uscat. Evită arderea deșeurilor, frunzelor sau a altor materiale care ar putea genera o cantitate excesivă de fum sau cenușă. Combustibilul permis este lemnul aprins cu aprinzătoare naturale.
- Aveți grijă la copii și animale. Dispozitivul nu trebuie să fie utilizat de copii. Nu lăsați niciodată vatra nesupravegheat, în special în apropierea copiilor sau a animalelor de companie.
- Protejați-vă corespunzător în timpul manipulării. Utilizați mănuși de protecție și ochelari la manipularea trepiedului cu trei picioare și a grătarului, pentru a evita arsurile sau accidentările.
- Plasați trepiedul pe o suprafață stabilă, plană și non-flamabilă (de exemplu, pavele, beton) pentru a preveni răsturnarea. Nu utilizați dispozitivul în condiții de vânt puternic.
- Evitați supraîncărcarea trepiedului.
- Utilizați o cantitate moderată de lemn sau cărbune pentru a evita creșterea excesivă a temperaturii și pentru a reduce riscul de incendiu.
- Asigurați-vă că focul și cenușa sunt complet stinse după utilizare. Nu lăsați niciodată un trepied nesupravegheat, cu excepția cazului în care focul a fost stins complet.
- Aveți întotdeauna în apropiere un stingător pentru incendii. Păstrați în apropiere un extingtor sau nisip pentru stingerea rapidă în caz de urgență.
- Grătarul este proiectat pentru prepararea alimentelor.
- Unitatea nu este potrivită pentru funcționare continuă.
- Nu utilizați aparatul dacă observați defecțiuni sau disfuncționalități.
- Pregătire și instalare corespunzătoare. Citiți instrucțiunile de utilizare și instalare înainte de instalarea sau întreținerea trepiedului. Aveți grijă la instalarea și poziționarea corectă a tuturor componentelor pentru a evita acumularea apei pe suprafețele metalice, care poate duce la coroziune.
- Nu modificați trepiedul. Nu efectuați modificări neautorizate și nu înlocuiți piesele cu altele neoriginale.
- Respectați reglementările locale. Atunci când instalați și utilizați trepiedul, respectați întotdeauna reglementările locale aplicabile și recomandările pompierilor.

## LISTA ELEMENTELOR (FIGURA I)

- |                                       |                             |
|---------------------------------------|-----------------------------|
| A. Țeava piciorului (patru găuri) × 3 | H. Șurub fluture × 1        |
| B. Țeava piciorului (trei găuri) × 3  | I. Clemă de arc × 1         |
| C. Țeava piciorului (fără găuri) × 3  | J. Mâner × 1                |
| D. Tambur × 1                         | K. Șuruburi (M6x35) × 3     |
| E. Lanț × 3                           | L. Piulițe × 3              |
| F. Grilă pentru grătar × 1            | M. Fir metalic (montat) × 1 |
| G. Conector superior × 1              | N. Cheie imbus × 1          |

## MANUAL DE ASAMBLARE (FIG. II)

1. Glisați rola (D) pe tubul piciorului (A) și strângeți ferm cu șurubul cu ajutorul degetului mare (H). Conectați tuburile pentru picioare (A), (B) și (C) într-un picior complet folosind bilele de poziționare instalate.
2. Atașați capătul tuburilor pentru picioare (A) la conectorul superior (G) folosind șuruburile (K). Strângeți bine toate șuruburile cu cheia imbus furnizată (N), dar nu strângeți prea tare. Asigurați-vă că baza trepedului este stabilă.
3. Ridicați în poziție verticală trepedul asamblat. Treceți un capăt al firului (M) prin veriga superioară (G), suspendați-l și fixați prinderea cu arc (I).
4. Prindeți un capăt al lanțurilor (E) în dispozitivul de prindere cu arc (I). Atârnați celălalt capăt al lanțurilor (E) pe grătarul grătarului (F). Introduceți mânerul (J) în rola (D) pentru a regla înălțimea grătarului. Trepiedul este acum gata de utilizare.

## ÎNGRIJIRE ȘI ÎNTREȚINERE

- Construcția de înaltă calitate a trepedului este realizată din oțel acoperit cu vopsea de pulbere, oferind rezistență la rugină în condiții normale de utilizare.
- Cu toate acestea, dacă există zgârieturi sau în anumite condiții meteorologice, poate apărea rugină.
- În caz de rugină, vă recomandăm să utilizați o perie de oțel sau vată de oțel pentru a îndepărta rugină din zona afectată. După curățarea zonei, aplicați un strat de grund și, după ce s-a uscat, pulverizați rama cu vopsea rezistentă la căldură și rugină.
- De asemenea, recomandăm ca grătarul grătarului să fie curățat după fiecare utilizare și ca unitatea să fie acoperită atunci când nu este utilizată.

***BERDSEN***<sup>®</sup>

**Manufactured in China for:  
Wyprodukowano w Chinach dla:  
Hergestellt in China für:**

Global Income sp. z o.o.  
ul. Chwaszczyńska 135B  
81-571 Gdynia, Poland

**[www.berdsen.pl](http://www.berdsen.pl)  
[sklep@berdsen.pl](mailto:sklep@berdsen.pl)**